

MODE D'EMPLOI

# VIRTUAL BOY

TM/MC

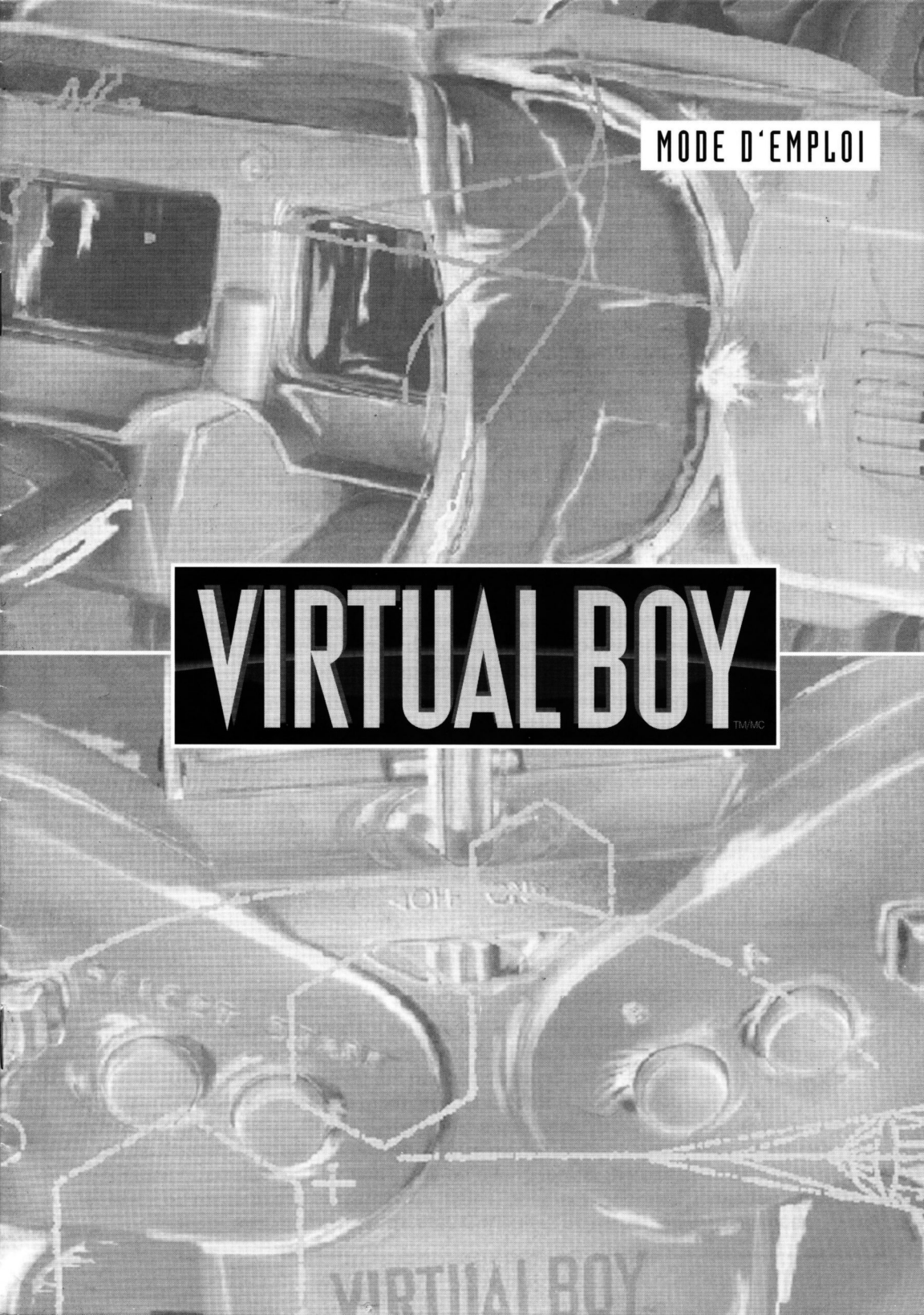



**▲ AVERTISSEMENT**

Avant d'utiliser votre appareil Virtual Boy, veuillez en lire attentivement le mode d'emploi ainsi que les "Renseignements et avertissements à l'intention du consommateur". Négliger d'en suivre les instructions pourrait causer des blessures ou dommages graves à votre vue ou à votre ouïe.

**▲ AVERTISSEMENT**

Les enfants de moins de sept (7) ans NE DOIVENT PAS utiliser cet appareil. Les affichages stéréo artificiels peuvent être dangereux pour ces enfants et causer des dommages graves et permanents à leur vue.

**▲ AVERTISSEMENT  
ÉPILEPSIE**

**VEUILLEZ LIRE ATTENTIVEMENT CE QUI SUIT AVANT QUE VOUS OU VOTRE ENFANT N'UTILISIEZ TOUT JEU VIDÉO.**

Une petite portion de la population souffre d'une condition qui peut provoquer une crise d'épilepsie ou la perte momentanée de conscience lorsque ces personnes regardent certaines lumières ou motifs clignotants que l'on retrouve d'autre part dans notre environnement quotidien. Ces personnes pourraient aussi subir une attaque en regardant certaines images télévisées ou en jouant à certains jeux vidéo. Les amateurs n'ayant jamais connu de telles attaques peuvent tout de même souffrir d'une condition épileptique non diagnostiquée.

Si vous ou tout autre membre de votre famille avez ressenti les premiers symptômes reliés à une condition épileptique (par exemple, une attaque ou la perte de conscience), consultez immédiatement votre médecin avant de jouer à tout jeu vidéo.

Nous recommandons aux parents d'observer leurs enfants lorsque ceux-ci jouent à des jeux vidéo. Si vous ou votre enfant faites l'expérience d'un des symptômes suivants : étourdissement, trouble de la vue, apparition d'un tic oculaire ou musculaire, mouvements involontaires, perte de sensibilisation à l'environnement, désorientation ou convulsions, **CESSEZ IMMÉDIATEMENT DE JOUER** et consultez votre médecin.

**▲ AVERTISSEMENT**

**TENSION ET BLESSURE PROVOQUÉES PAR LES MOUVEMENTS RÉPÉTITIFS**

Certaines personnes pourraient ressentir de la fatigue ou un inconfort après une longue période de jeu. Peu importe votre état, vous devriez **TOUJOURS** faire une pause de 10 à 15 minutes à chaque période de jeu d'une heure. Si vos mains et vos bras sont fatigués ou si vous ressentez un inconfort pendant ou après avoir joué, arrêtez et reposez-vous. Si ces symptômes subsistent, écoutez les signaux de votre corps. Cessez de jouer et consultez votre médecin. Continuer à jouer dans ces conditions pourrait entraîner une blessure à long terme. Si vous avez déjà subi des blessures ou ressenti des tensions aux mains, poignets ou bras, l'utilisation de votre appareil pourrait aggraver votre état. Consultez un médecin avant de jouer.

## Table des matières

<b>Chapitre 1 Introduction</b> .....	<b>page 4</b>
Composantes .....	page 5
<b>Chapitre 2 Réglage</b> .....	<b>page 6</b>
Comment retirer le boîtier des piles .....	page 7
Comment retirer le logiciel .....	page 11
<b>Chapitre 3 Ajustements</b> .....	<b>page 12</b>
<b>Chapitre 4 Précautions à prendre et entretien</b> .....	<b>page 16</b>
Comment retirer et remplacer la lunette .....	page 18
<b>Chapitre 5 Problèmes et solutions</b> .....	<b>page 20</b>
Alignement défectueux .....	page 22
<b>Chapitre 6 Garantie</b> .....	<b>page 23</b>
Liste des pièces et formulaire de commande ..	page 24



*Ce sceau vous garantit que Nintendo a approuvé ce produit et que celui-ci répond à nos normes d'excellence en ce qui concerne sa main-d'oeuvre, sa fiabilité et sa valeur en tant que divertissement. Recherchez-le toujours lorsque vous achetez des jeux et accessoires pour assurer leur parfaite compatibilité avec votre appareil Nintendo.*

À leur vente, tous les produits Nintendo sont licenciés pour fin d'utilisation exclusive avec d'autres produits autorisés portant le Sceau de qualité<sup>MC</sup> officiel de Nintendo.

## Mode d'emploi du Virtual Boy<sup>MC</sup>

Félicitations! Vous êtes maintenant propriétaire de l'appareil Virtual Boy, le tout premier système de jeu vidéo interactif en trois dimensions offrant un son stéréo numérique et des images tridimensionnelles fantastiques. Le système Virtual Boy comprend le module d'affichage Virtual Boy et sa lunette, le support de table, le boîtier pour piles et un double contrôle unique.

**BESOIN D'AIDE AVEC UN PRODUIT, SON  
FONCTIONNEMENT OU SON ENTRETIEN?**



**LES CENTRES DE RÉPARATION AUTORISÉS<sup>MC</sup>**  
**1-800-255-3700**

De 4h00 à minuit, du lun. au sam.  
De 6h00 à 19h00, dim., heure de Pacifique  
(Heures sujettes à changement)

## Au sujet du Virtual Boy

Le Virtual Boy est un système de jeu vidéo unique qui peut créer un monde tridimensionnel dramatique à l'aide d'un double écran à affichage haute résolution LED. Lorsque vous regardez dans votre Virtual Boy, la lunette vous aide à éliminer toute lumière distrayante et vous offre un écran sans reflet qui vous plongera dans un environnement 3D. Le support pour table est un moyen confortable et stable de soutenir votre Virtual Boy pendant le jeu. Des haut-parleurs stéréo numériques offrent un son stéréo améliorant encore votre expérience du jeu.

Comme le Virtual Boy est un tout nouveau système d'affichage de jeu vidéo, il est très important que vous preniez le temps de lire son mode d'emploi ainsi que le livret "Renseignements et avertissements à l'intention du consommateur" avant de l'utiliser.

Le mode d'emploi présente des chapitres commençant ainsi : *N.B.*, *MISE EN GARDE* et *AVERTISSEMENT*. Chaque chapitre donne un niveau différent :

**N.B.** : Souligne les renseignements importants sur l'utilisation ou l'entretien de votre Virtual Boy.

---

### ▲ MISE EN GARDE

Vous met en garde contre l'utilisation erronée du Virtual Boy qui pourrait entraîner (1) une blessure ou (2) des dommages à votre Virtual Boy ou à ses accessoires.

---

### ▲ AVERTISSEMENT

Vous prévient de certaines utilisations impropres du Virtual Boy qui pourraient entraîner de graves blessures.

---

**Assurez-vous d'avoir bien lu et compris les mises en garde et avertissements de chaque chapitre avant d'utiliser votre Virtual Boy.**

## Composantes du Virtual Boy

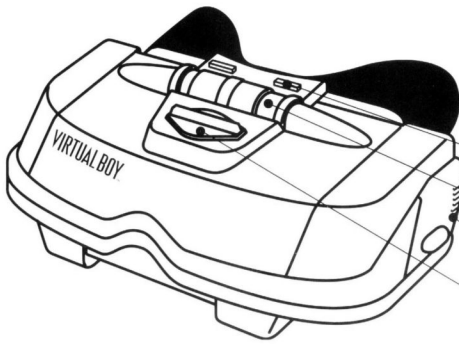

### VIRTUAL BOY

- Lunette
- Couvercle du logiciel
- Contrôle coulissant de mise au point
- Haut-parleur (de chaque côté)
- Cadre de réglage IPD (distance entre les pupilles)

### DESSOUS DU VIRTUAL BOY

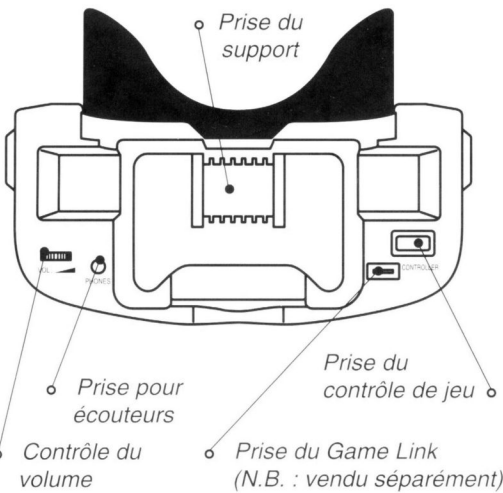

- Prise du support
- Prise pour écouteurs
- Contrôle du volume
- Prise du Game Link (N.B. : vendu séparément)
- Prise du contrôle de jeu

### SUPPORT

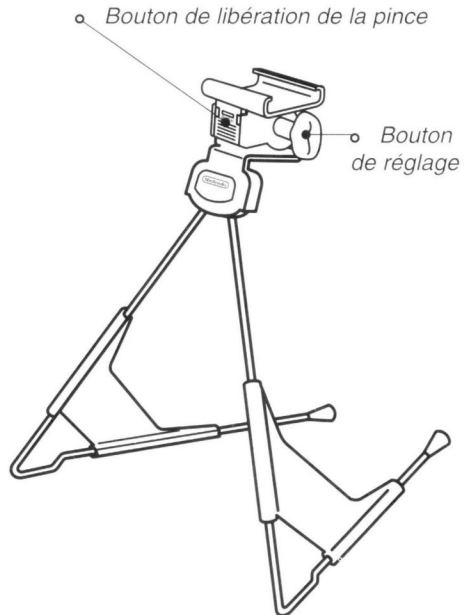

- Bouton de libération de la pince
- Bouton de réglage

### CONTRÔLE

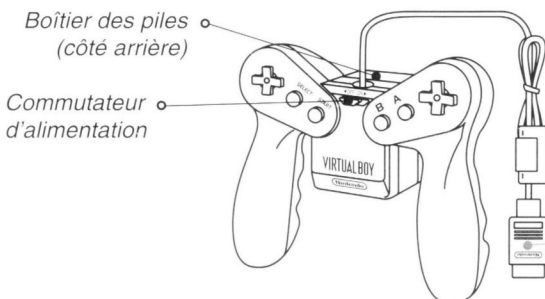

- Boîtier des piles (côté arrière)
- Commutateur d'alimentation
- Prise du contrôle de jeu

## CHAPITRE 2

### Réglage

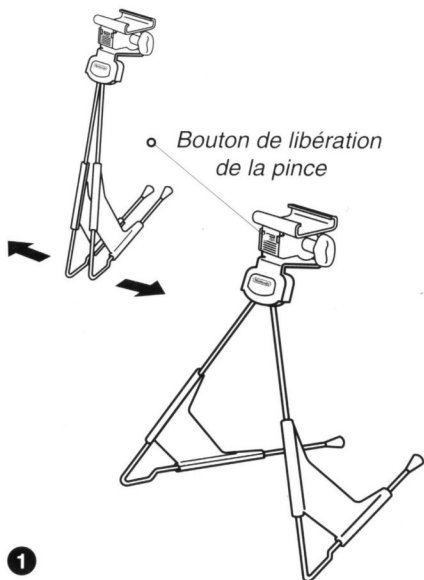

1

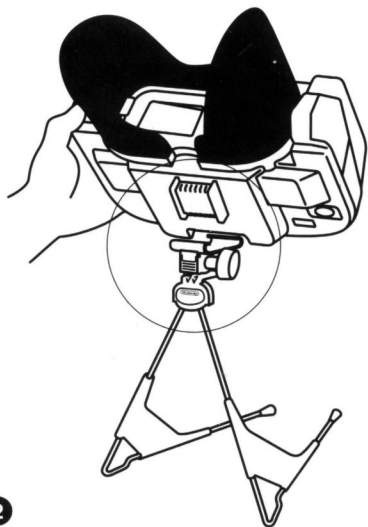

2

Pour que le Virtual Boy fonctionne correctement, il doit être réglé et manipulé adéquatement. Suivez les instructions de réglage et d'ajustement suivants pour **CHAQUE DIFFÉRENT JOUEUR** qui utilise le Virtual Boy.

- 1 Ouvrez les deux pieds du support jusqu'au déclic. Placez le support sur une surface plate horizontale, une table par exemple. Les extrémités du support devraient pointer dans la direction opposée de vous et le bouton de libération de la pince devrait vous faire face.
- 2 Attachez le Virtual Boy au support. Insérez la prise du dessous du Virtual Boy dans l'arrière de la pince tel qu'illustré. Laissez redescendre le Virtual Boy qui se placera dans la pince au son d'un déclic.

Plus tard, lorsque vous voudrez retirer le Virtual Boy de son support, appuyez sur le bouton de libération de la pince et relevez le Virtual Boy qui sera ainsi dégagé.

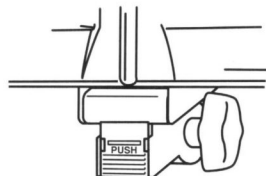
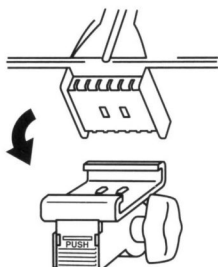



- 3** Raccordez le boîtier des piles à l'arrière du contrôle de jeu.

**N.B. :** Si le boîtier des piles est déjà installé, passez à la quatrième étape.

Maintenez le contrôle de jeu d'une main. Alignez les cannelures qui se trouvent de chaque côté du boîtier avec les guides qui se trouvent sous le contrôle, tel qu'illustré. Faites glisser le boîtier des piles en position, tel qu'illustré.

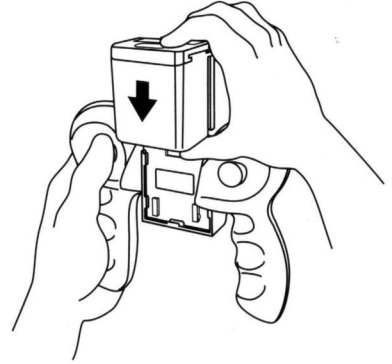

**3**

### Pour retirer le boîtier des piles

Pour retirer le boîtier des piles en vue d'y raccorder l'adaptateur pour CA (vendu séparément), maintenez le contrôle de jeu d'une main et faites glisser le boîtier des piles dans la direction du cordon, tout en tenant la pince de verrouillage, tel qu'illustré.

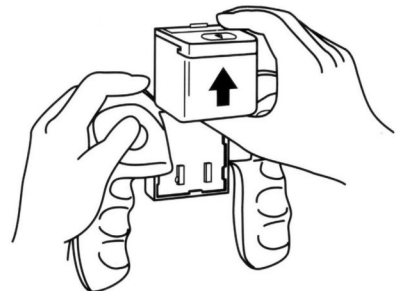
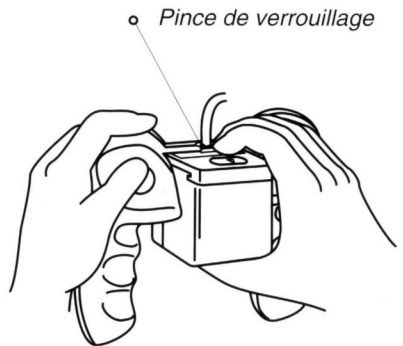

4

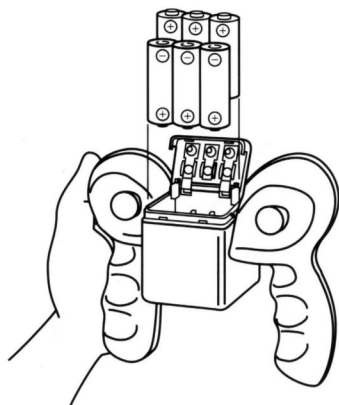
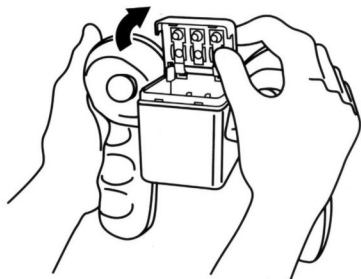

4 Installez les piles.

**N.B. :** Si les piles sont déjà installées, passez à la cinquième étape.

**N.B. :** Assurez-vous que l'appareil est bien éteint. Laissez toujours l'appareil éteint lorsque vous ne l'utilisez pas.

Ouvrez le boîtier des piles en appuyant sur le dessus du boîtier et faites glisser le couvercle pour l'ouvrir. Redressez le couvercle et insérez les piles tel qu'illustré. Utilisez 6 piles AA.

Fermez le couvercle, appuyez et faites-le glisser en position.

---

**▲ MISE EN GARDE  
DANGERS ET PRÉCAUTIONS À PRENDRE  
AVEC LES PILES**

L'IRRESPECT DES INSTRUCTIONS SUIVANTES POURRAIT ENTRAÎNER UN SON SEC ÉMIS PAR LES PILES OU L'ÉCOULEMENT D'ACIDE CAUSANT DES BLESSURES CORPORELLES ET DES DOMMAGES À VOTRE VIRTUAL BOY OU À SES ACCESSOIRES. DANS LE CAS D'ÉCOULEMENT DES PILES, LAVEZ ABONDAMMENT LA PEAU ET LES VÊTEMENTS CONTAMINÉS. ÉVITEZ TOUT CONTACT AVEC LES YEUX ET LA BOUCHE. CONTACTEZ LE FABRICANT DES PILES POUR OBTENIR DES RENSEIGNEMENTS ADDITIONNELS.

1. Ne mélangez pas des piles usagées et des piles neuves. (Remplacez toutes les piles en même temps.)
2. Ne mélangez pas divers types de piles (alcalines et au carbone de zinc, ou différentes marques de piles).
3. Ne placez pas les piles à l'envers. Les pôles positifs (+) et négatifs (-) doivent être dans la position requise.
4. Ne laissez pas des piles usées dans le boîtier. Lorsque celles-ci perdent leur force, l'image devient plus pâle et la trame sonore s'affaiblit. Dans ce cas, remplacez promptement toutes les piles par des neuves.
5. Ne laissez pas les piles dans leur boîtier ou dans un accessoire pendant de longues périodes où ils ne sont pas utilisés.
6. Ne laissez pas le commutateur d'alimentation en fonction (ON) après que les piles aient perdu leur force. Après avoir joué, éteignez toujours l'appareil.

7. Ne jetez pas les piles au feu. Ne les rechargez pas.
8. N'utilisez pas de piles au cadmium-nickel.

---

**5** Branchez la fiche du contrôle de jeu, le logo de Nintendo vous faisant face, en l'insérant fermement dans le fond de votre Virtual Boy, tel qu'illustré. Assurez-vous de bien tenir le Virtual Boy avec une main pendant que vous insérez la fiche dans la prise.

**6** Retirez le couvercle du logiciel.

---

### ▲ AVERTISSEMENT

**DANGER D'ÉTOUFFEMENT • PIÈCES MINUSCULES NE CONVIENT PAS AUX ENFANTS DE MOINS DE 3 ANS**  
 Les bébés et les jeunes enfants pourraient s'étouffer avec le couvercle du logiciel du Virtual Boy. Gardez cette pièce hors de leur portée.

---

**N.B. :** Pendant que vous jouez, vous devriez ranger le couvercle du logiciel en utilisant les deux tiges sur le dessus du Virtual Boy, près de la lunette. Pour protéger votre logiciel de jeu de la poussière et des souillures, n'oubliez pas de toujours replacer le couvercle du logiciel après utilisation.

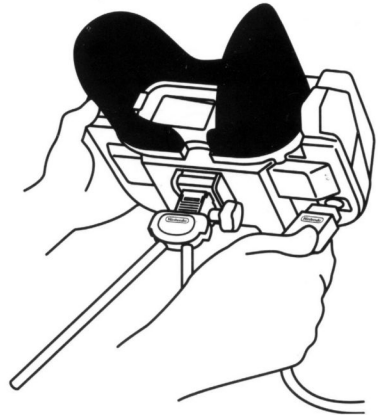

**5**

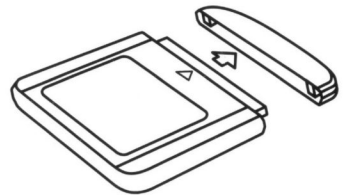

**6**

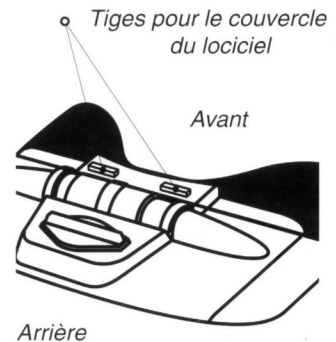

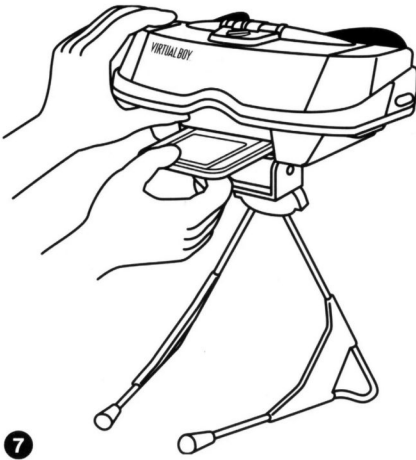

- 7 Insérez un logiciel pour Virtual Boy dans le fond arrière de l'appareil, tel qu'illustré.

---

**▲ MISE EN GARDE**

Assurez-vous toujours que le commutateur d'alimentation est hors fonction et vérifiez le bord de connexion du logiciel pour en retirer tout corps étranger avant de le placer dans votre Virtual Boy.

---

Tenez le Virtual Boy d'une main et faites glisser le logiciel en position, l'étiquette vous faisant face.

---

---

**▲ MISE EN GARDE**

Insérez toujours le logiciel directement dans le Virtual Boy. Ne le placez pas à l'envers et ne le forcez pas. N'essayez pas d'utiliser des logiciels Game Boy ou autres types de logiciels.

N'insérez que des logiciels autorisés et authentiques pour Virtual Boy de Nintendo. Les jeux non brevetés ou les contrefaçons peuvent entraîner une tension oculaire, la nausée, des maux de tête ou de la fatigue.

---



- 8 Appuyez votre visage contre la lunette et ajustez l'angle de votre Virtual Boy en dévissant (dans le sens contraire des aiguilles d'une montre) le bouton sur le dessus, à droite du support. Lorsque vous avez obtenu une position confortable, resserrez le bouton pour maintenir le Virtual Boy en place. Ne serrez pas excessivement ce bouton.

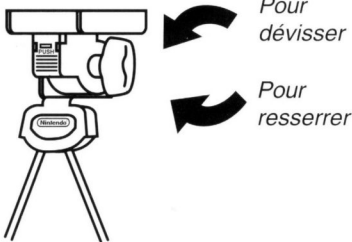

Si votre Virtual Boy semble trop haut ou trop bas, vous devriez prendre le temps d'ajuster votre propre position ou celle de la surface sur laquelle il repose.

---

### ▲ AVERTISSEMENT

Il est important que vous ajustiez adéquatement l'angle et la hauteur de votre Virtual Boy avant de commencer à jouer. Dans le cas contraire, vous pourriez provoquer une tension des yeux, des mains ou du coup ou tout autre inconfort qui pourrait dégénérer en blessure.

---



### Pour retirer un logiciel

- 1 Placez le commutateur d'alimentation hors fonction (OFF).

**N.B.** : Éteignez toujours l'appareil avant de charger ou de retirer un logiciel. Laissez l'appareil éteint lorsque vous ne l'utilisez pas.

- 2 Maintenez le Virtual Boy d'une main et tenez le bout du logiciel de l'autre. Tirez le logiciel tout droit.
- 3 Remplacez le couvercle sur le logiciel.

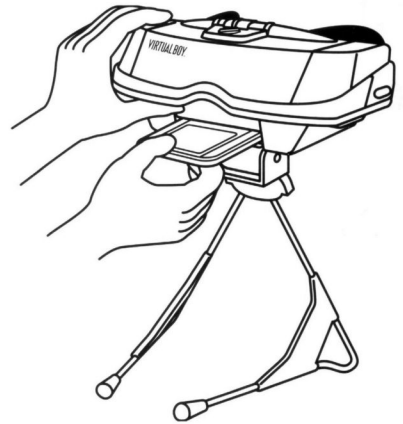

## CHAPITRE 3

### Ajustements

Assurez-vous d'avoir bien ajusté votre Virtual Boy et d'y avoir chargé un logiciel tel qu'indiqué dans le chapitre 2 avant de commencer à faire les derniers ajustements et de commencer à jouer.

À chaque fois que vous utilisez votre Virtual Boy, procédez aux ajustements suivants. Chaque nouveau joueur doit régler le Virtual Boy à sa convenance avant de jouer. S'il négligeait de le faire, il pourrait en rater les effets tridimensionnels.

- 1 Allumez l'appareil en faisant glisser le commutateur d'alimentation en position ON. Une fois l'appareil en fonction, le témoin lumineux près du commutateur deviendra rouge.

**N.B. :** Suivant une utilisation normale, le Virtual Boy fonctionnera sur ses piles pendant environ 7 heures. Pour en maximiser la durée, éteignez l'appareil lorsque vous ne jouez pas.

---

#### ▲ MISE EN GARDE

Lorsque l'appareil est en fonction, ne branchez ni débranchez le contrôle de jeu et ne retirez pas le boîtier des piles. Ceci pourrait entraver la bonne marche du jeu ou causer un problème pour la sauvegarde des données en mémoire.

---

- 2 Appuyez fermement votre visage contre la lunette et regardez l'image avec les deux yeux. Si votre visage ne s'appuie pas suffisamment contre la lunette, c'est peut-être que votre Virtual Boy est mal ajusté.

Commutateur d'alimentation

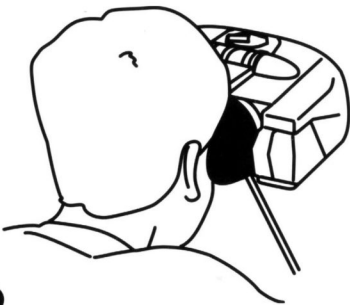
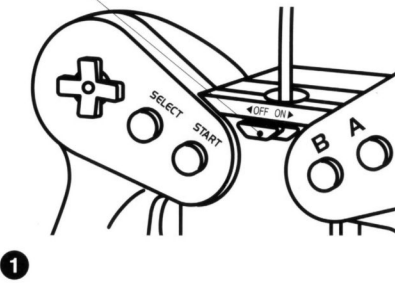

### ▲ MISE EN GARDE

Si vous portez habituellement des lunettes ou des lentilles, continuez à les porter en utilisant le Virtual Boy. Autrement, vous pourriez ressentir une tension aux yeux, des nausées et un certain inconfort.

- 3 Tout en maintenant le Virtual Boy d'une main, ajustez avec l'autre main le cadran de réglage IPD situé sur le dessus du Virtual Boy. Le réglage du IPD (c'est-à-dire de la distance entre les pupilles) assortit la distance entre les deux écrans d'affichage à l'intérieur du Virtual Boy et celle entre vos yeux. C'est le même ajustement auquel vous procédez avec une lunette d'approche.

Faites tourner le bouton de réglage jusqu'à ce que vous puissiez voir le tracé d'une boîte sur les quatre coins de l'écran, tel qu'illustré.

**N.B. :** Tous ne pourront pas voir les quatre marques aux quatre coins de l'écran. Si vous ne pouvez pas les voir, essayez de régler l'image à l'écran pour qu'elle soit aussi près que possible de celle illustrée. Vous pourriez ne voir que trois marques ou quatre, légèrement embrouillées.

- 4 Continuez à maintenir le Virtual Boy d'une main et le bouton de contrôle coulissant de réglage de précision de l'autre. Faites glisser ce dernier vers la position centrale tel qu'indiqué sur le boîtier. Pour la plupart des personnes, cette position devrait offrir l'image la plus claire. Si cette dernière est toujours embrouillée, ajustez alors le contrôle coulissant vers la droite ou la gauche pour obtenir une image claire et nette.

### ▲ AVERTISSEMENT

Les réglages du IPD et de précision de l'image du Virtual Boy doivent être refaits chaque fois que l'on commence à jouer. Si vous ne les faites pas, vous pourriez ressentir des maux de tête, des nausées, des étourdissements ou une vision embrouillée.

Si, après avoir effectué tous les réglages appropriés, vous ressentez toujours un ou l'autre de ces symptômes, cessez de jouer immédiatement et appelez la ligne sans frais d'assistance à la clientèle au 1-800-255-3700.

o Cadre de réglage IPD



o Contrôle coulissant de mise au point



- 5 Après avoir effectué les réglages du IPD et de précision de l'image, appuyez sur le bouton de mise en marche de votre contrôle de jeu pour appeler une pause automatique. Nintendo recommande de TOUJOURS mettre en fonction la pause automatique. Ainsi, la partie fera une pause après 30 minutes de jeu. À ce moment, reposez-vous et reposez vos yeux. Pour recommencer à jouer, appuyez sur le bouton de mise en marche.

Si un nouveau joueur commence à jouer à plein milieu d'une partie, appuyez d'abord sur le bouton de mise en marche pour faire une pause. Puis, le nouveau joueur DOIT ajuster le réglage IPD et de précision de l'image avant de commencer à jouer. Voir tous les détails de ces ajustements en page 13.

---

**▲ MISE EN GARDE**

Pendant le jeu, faites de fréquentes pauses.

---

Consultez le mode d'emploi du logiciel pour vous renseigner sur la façon de choisir et de commencer un jeu, pour en connaître le mode d'emploi et les options offertes.

---

**▲ MISE EN GARDE**

N'utilisez pas le Virtual Boy dans une auto ou tout autre véhicule en mouvement.

---

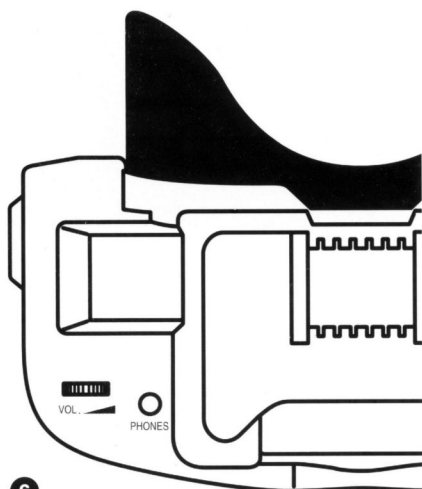

- 6 Une fois la partie débutée, ajustez le volume du son en manipulant le contrôle situé au bas, à gauche du Virtual Boy. Vous pouvez aussi apprécier les trames sonores des jeux en stéréo à l'aide des écouteurs que vous brancherez dans la prise indiquée "PHONES", sur le dessous de l'appareil. Sur votre Virtual Boy, n'utilisez que les écouteurs stéréo Virtual Boy modèle n° 32521.

---

**▲ AVERTISSEMENT**

**L'IRRESPECT DE CES INSTRUCTIONS POURRAIT ENTRAÎNER UNE PERTE PERMANENTE DE L'OÛÏE.**

Il est important de régler le son à un niveau sûr et confortable. Des niveaux plus élevés pourraient endommager votre ouïe. Le niveau du son peut être trompeur. Sur une certaine période de temps,



les oreilles s'habituent à des volumes élevés qui peuvent endommager votre ouïe. Pour effectuer un réglage efficace, commencer par ajuster le contrôle du son à un bas niveau, puis augmenter progressivement ce niveau jusqu'à ce que le son soit clair et que vous puissiez l'entendre confortablement.

---

Pour apprécier au maximum l'expérience tridimensionnelle du Virtual Boy, assurez-vous d'avoir effectué tous les réglages nécessaires et d'être installé dans une position confortable, chaque fois que vous commencez à jouer. Il sera peut-être nécessaire de vous déplacer légèrement la tête pour voir la totalité de l'image affichée.

Si, après avoir suivi toutes les instructions de réglage et d'ajustement, vous êtes toujours incapable de voir l'image tridimensionnelle du jeu, ou si vous avez des questions sur le réglage du Virtual Boy, appelez la ligne sans frais d'assistance à la clientèle au 1-800-255-3700.

**N.B. :** Un petit pourcentage de la population peut s'avérer incapable de faire l'expérience d'une image parfaitement tridimensionnelle.



## CHAPITRE 4

### Précautions à prendre et entretien

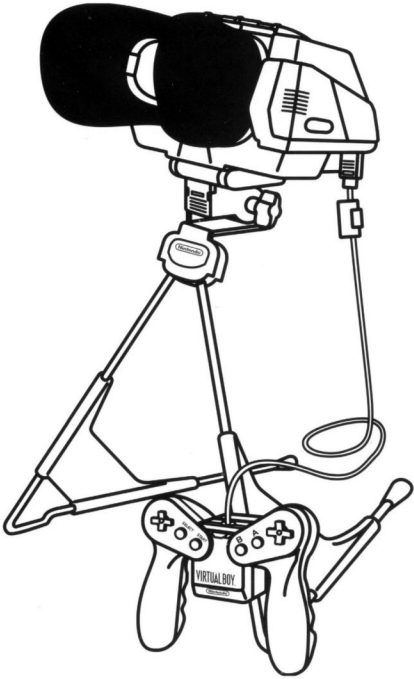

#### MODULE

1. N'essayez pas de démonter ou de réparer le Virtual Boy ou n'importe quelle de ses composantes. Ceci annule votre garantie.
2. Posez toujours le Virtual Boy sur une surface stable.
3. Tenez et transportez toujours le Virtual Boy par son boîtier et non par le support.
4. Tenez toujours le Virtual Boy d'une main pour procéder aux ajustements et raccords. Vous éviterez ainsi qu'il tombe.
5. L'écran peut être endommagé par des objets pointus ou par des impacts. Attention aux égratignures des lentilles.
6. Ne rangez pas le Virtual Boy dans un endroit humide, sur le plancher ou dans tout autre endroit où il serait exposé à la poussière, à la saleté, etc.
7. N'exposez pas le Virtual Boy, ses logiciels ou toute autre de ses composantes à des températures extrêmes, ni au soleil, pendant une période de temps prolongée.
8. N'échappez pas de liquide sur le Virtual Boy, ses logiciels ou ses composantes. Pour l'essuyer, utilisez un linge légèrement humide (n'utilisez que de l'eau). Permettez à la composante nettoyée de sécher avant de la réutiliser.
9. Pour éviter que la poussière ou la saleté ne pénètre dans votre Virtual Boy, laissez-y toujours un logiciel (couvercle rangé sur le dessus de l'appareil) dans l'appareil éteint.
10. Éloignez aliments et liquides de votre Virtual Boy et de ses accessoires.
11. Pour débrancher toute fiche du Virtual Boy, éteignez d'abord l'appareil, puis tirez la fiche elle-même et non le cordon. Ne marchez pas sur les fils ou câbles, ne les tirez pas brusquement, ne le pliez pas.
12. Ne jouez pas avec le commutateur d'alimentation, ceci pourrait raccourcir la durée de fonctionnement des piles et provoquer la perte des données conservées dans la mémoire du logiciel.

13. Ne retirez pas les piles lorsque l'appareil est allumé.  
Ne touchez pas les contacts de métal du boîtier des piles.
14. Éteignez toujours l'appareil avant de charger ou de retirer un logiciel. Insérez directement le logiciel sans le forcer et sans forcer le Virtual Boy. N'utilisez que des logiciels conçus pour le Virtual Boy.
15. Ne raccordez que les accessoires autorisés par Nintendo et conçus pour leur utilisation avec le Virtual Boy.
16. Lorsqu'elle est sale, retirez et nettoyez la lunette  
EN SUIVANT LES INSTRUCTIONS de la page 17.  
Pour éviter de la déchirer, ne tirez jamais sur le matériel éponge de la lunette.
17. N'utilisez que les écouteurs stéréo conçus pour le Virtual Boy, modèle n° 32521.

## LOGICIEL

1. Le logiciel est une pièce électronique de très haute précision. Ne le rangez pas dans des endroits aux températures extrêmes. Ne le frappez pas, ne l'échappez pas et manipulez-le avec soin. Ne le démontez pas.
2. Ne touchez pas le bout des connexions du logiciel, ne soufflez pas dessus et ne les laissez pas se salir.
3. Ne nettoyez pas avec de la benzine, du solvant à peinture, de l'alcool ou tout autre solvant.
4. Quand vous ne l'utilisez pas, rangez toujours le logiciel protégé par son couvercle.
5. Vérifiez toujours le bout des connexions pour en retirer tout corps étranger avant de le charger dans votre Virtual Boy.

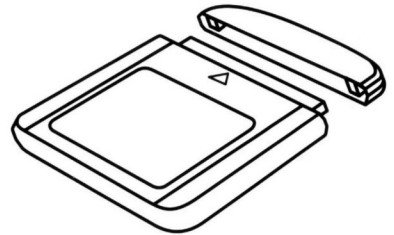

## Comment retirer et remplacer la lunette

L'utilisation normale de la lunette peut la tacher ou la salir. Quand vous devez la nettoyer ou la remplacer, suivez les instructions suivantes :

- 1 Assurez-vous que l'appareil est éteint et que le contrôle de jeu et les autres accessoires sont débranchés du Virtual Boy. Retirez le Virtual Boy de son support et placez-le sur une surface plate.
- 2 Retirez la lunette du Virtual Boy en tirant doucement sur l'une des deux pattes de plastique situées de chaque côté de la lunette, tel qu'illustré. Assurez-vous de ne tirer que sur la patte de plastique et non sur le matériel éponge lui-même.

---

### ▲ MISE EN GARDE

Ne tirez jamais sur le matériel éponge de la lunette pour la retirer aux fins de nettoyage ou de remplacement. Vous pourriez le déchirer.

---

- 3 Retirez la lunette en matériel éponge de son support de plastique en tirant doucement sur la lunette pour la sortir des six petites pattes qui la retiennent, tel qu'illustré.

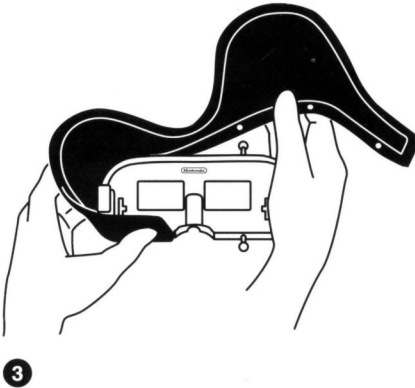
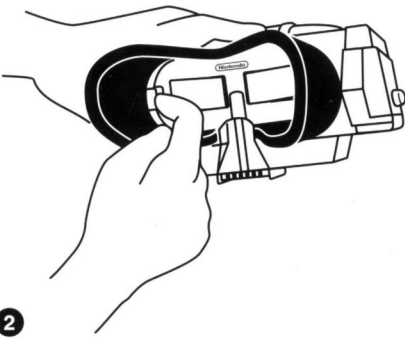

- 4** Lavez la lunette à l'aide d'un savon doux ou d'un savon à vaisselle. Lavez-en délicatement la surface, puis rincez à l'eau claire.

Posez la lunette à plat sur une serviette et rabattez-en le côté par dessus l'éponge. Pressez doucement pour en extraire l'excès d'eau. Posez la lunette sur une surface plate et laissez-la sécher à l'air.

### ▲ MISE EN GARDE

Ne mettez jamais la lunette dans la lessiveuse ou la sècheuse. Ne la placez pas au soleil pour la faire sécher, car ceci pourrait la déformer et la déchirer. Ne la pliez pas et ne la tordez pas pour en extraire l'excès d'eau.

- 5** Remplacez la lunette propre et sèche (ou nouvelle) dans son support, en tenant le côté numéroté du support par devers vous, tel qu'illustré. Alignez les trous de la surface intérieure de la lunette (côté numéroté) avec les pattes situées autour du support. Commencez par le n° 1 et poursuivez doucement avec le reste de la lunette en plaçant les trous par-dessus les pattes.

- 6** Réattachez la lunette et son support au Virtual Boy. Commencez par attacher le dessus de la lunette sur la partie supérieure avant du Virtual Boy, tel qu'illustré.

Appuyez ensuite sur la partie inférieure de la lunette jusqu'au déclic. Appuyez sur les deux côtés, près des pattes latérales, pour vous assurer que la lunette est fermement en place.

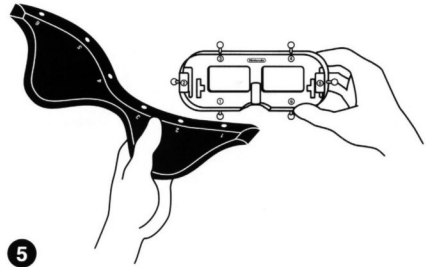

5



6

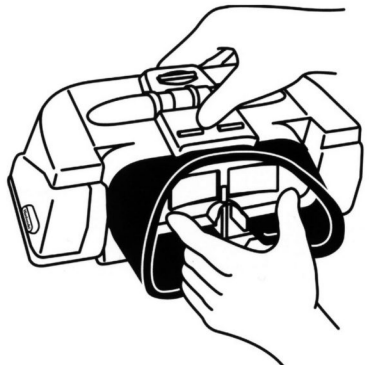

## CHAPITRE 5

### Problèmes et solutions

Avant d'appeler le service de réparation, vérifiez les points suivants :

**Problème :**  
**Aucune image n'apparaît à l'écran.**

**Solutions :**

- Assurez-vous que les piles sont neuves et bien chargées dans le boîtier à piles.
- Assurez-vous que le boîtier ou l'adaptateur pour CA et sa prise sont bien raccordés au contrôle de jeu (voir page 7).
- Assurez-vous que l'adaptateur pour CA est bien branché dans la prise murale.
- Assurez-vous que le contrôle de jeu est bien branché dans la prise du Virtual Boy.
- Assurez-vous que le commutateur d'alimentation (sur le contrôle de jeu) est en fonction (position ON).
- Assurez-vous que le logiciel est bien chargé.

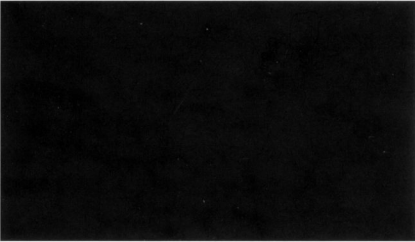

**Problème :**  
**L'image affichée à l'écran est embrouillée.**

**Solutions :**

- Éteignez l'appareil, attendez quelques instants, puis rallumez-le.
- Éteignez l'appareil, retirez le logiciel et vérifiez-en les connexions pour retirer tout corps étranger, réinsérez le logiciel et rallumez l'appareil.

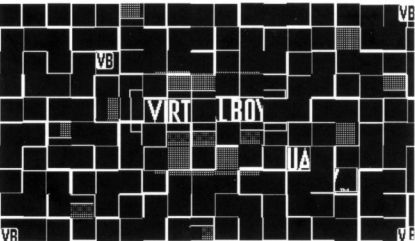

**Problème :**  
**L'image apparaissant à l'écran n'est pas claire et n'est pas tridimensionnelle.**

**Solutions :**

- Assurez-vous de bien appuyer votre visage contre la lunette et d'ouvrir les deux yeux.
- Réajustez les réglages IPD et de précision de l'image (voir page 13).
- Essayez un autre logiciel.

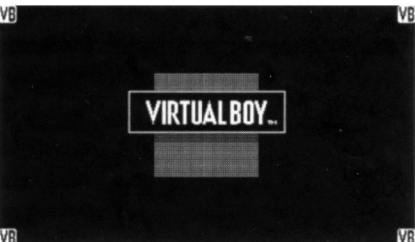

**Problème :**

**Une image claire apparaît à l'écran, mais sans trame sonore.**

**Solutions :**

- Assurez-vous du réglage approprié du bouton du volume.
- Retirez les écouteurs branchés dans le Virtual Boy.
- Dans certains jeux, la trame sonore ne débute qu'après que vous ayez appuyé sur le bouton de mise en marche et que vous ayez commencé à jouer.

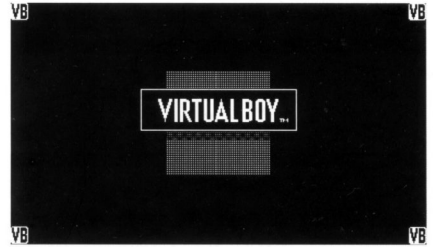
**Problème :**

**Vous vous sentez fatigué, étourdi et vous avez mal aux yeux pendant que vous jouez avec votre Virtual Boy.**

**Solutions :**

- Assurez-vous que le Virtual Boy est bien réglé et que vous êtes dans une position confortable.
- Cessez de jouer. Faites de fréquentes pauses.
- Réajustez le réglage IPD et celui de la précision de l'image (voir page 13).
- Utilisez l'écran de vérification de l'alignement pour vous assurer du bon réglage du Virtual Boy (voir en page 22).

**Si vous êtes toujours incapable de résoudre le problème, veuillez appeler notre ligne d'assistance sans frais au numéro 1-800-255-3700.**

Côté droit où contrôle de jeu

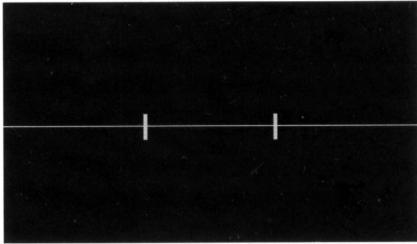

## Alignement défectueux

S'il reçoit un coup ou tombe, il est possible que votre Virtual Boy se désaligne. Si vous avez échappé votre appareil et avez des difficultés à voir l'écran, si vous ressentez des nausées, une vision embrouillée ou des étourdissements, c'est que le Virtual Boy peut-être désaligné. Pour en vérifier l'alignement, vous pouvez appeler un écran spécial d'alignement.

Pour appeler cet écran, chargez n'importe quel logiciel et, à l'apparition de l'écran titre du jeu, appuyez sur les boutons A, B, et sur les flèches du + coussinet de contrôle à la droite du contrôle de jeu. Procédez dans l'ordre suivant :

Côté gauche (du + coussinet de contrôle), B, flèche pointant vers le bas, A et flèche pointant vers le haut.

Une fois l'écran affiché, détournez-en votre regard pendant quelques instants, puis regardez l'écran et appuyez votre visage contre la lunette.

Le Virtual Boy est bien aligné si les lignes horizontales et verticales se croisent comme dans l'exemple illustré ci-contre.

Si les lignes horizontales et verticales ne se croisent pas, c'est que votre Virtual Boy est peut-être désaligné. Cessez de l'utiliser et appelez notre ligne d'assistance sans frais au numéro 1-800-255-3700.



## CHAPITRE 6

### Renseignements sur la garantie et l'entretien

#### **GARANTIE LIMITÉE DE 90 JOURS (Pour appareils, logiciels et accessoires)**

Nintendo of Canada Ltd. ("Nintendo") garantit à l'acheteur original que ce produit (appareil, logiciel ou accessoire) ne connaîtra aucun défaut de matériaux ou de main-d'oeuvre pour une période de 90 jours suivant sa date d'achat. Si un tel défaut couvert par la présente garantie se produit pendant la période de 90 jours de la garantie, Nintendo à son choix, réparera ou remplacera sans frais la pièce ou le produit défectueux.

#### **GARANTIE LIMITÉE ADDITIONNELLE DE 90 JOURS (Appareils seulement)**

Nintendo garantit à l'acheteur original que cet appareil ne connaîtra aucun défaut de matériaux ou de main-d'oeuvre pour une période additionnelle de 90 jours suivant la période de garantie originale décrite ci-dessus. Si un tel défaut couvert par la présente garantie se produit pendant la période additionnelle de 90 jours de garantie, Nintendo à son choix, réparera ou remplacera sans frais l'appareil ou une composante défectueuse. L'acheteur original n'a le droit de se prévaloir de cette garantie additionnelle de 90 jours que si lui-même ou le détaillant retourne promptement, après achat, la carte de preuve d'achat (jointe à l'emballage de l'appareil à sa vente), à Nintendo.

#### **GARANTIE DE SERVICE D'ENTRETIEN OU DE RÉPARATION APRÈS ÉCHÉANCE DE LA GARANTIE**

Vous pourriez n'avoir besoin que de simples directives pour corriger un problème de votre appareil. Appelez donc la ligne d'assistance du **CENTRE DE RÉPARATION AUTORISÉ DE NINTENDO<sup>MC</sup>** au **1-800-255-3700**, au lieu de vous rendre chez votre détaillant. Nos heures d'affaires sont de 4 h 00 à 24 h 00, heure du Pacifique, du lundi au samedi, et de 6 h 00 à 19 h 00, heure du Pacifique, le dimanche (heures sujettes à changement). Si le problème ne peut être résolu au téléphone, vous serez référé au **CENTRE DE RÉPARATION AUTORISÉ DE NINTENDO<sup>MC</sup>** le plus près de chez vous ou on vous offrira un service de réparation en usine chez Nintendo. Dans certains cas, il peut s'avérer nécessaire d'expédier le produit, **PORT PAYÉ ET ASSURÉ CONTRE DOMMAGES ET PERTE**, au centre d'entretien le plus près de chez vous.

#### **LIMITES DE LA GARANTIE**

LA PRÉSENTE GARANTIE SERA NULLE SI LE PRODUIT : (a) A ÉTÉ UTILISÉ AVEC D'AUTRES PRODUITS QUI NE SONT NI VENDUS, NI LICENCIÉS PAR NINTENDO (Y COMPRIS, SANS S'Y LIMITER, LES MÉCANISMES D'AMÉLIORATION DES JEUX NON LICENCIÉS, LES ADAPTATEURS ET LES MÉCANISMES D'APPROVISIONNEMENT EN ÉLECTRICITÉ); (b) A ÉTÉ UTILISÉ A DES FINS COMMERCIALES (Y COMPRIS LA LOCATION) OU S'IL A ÉTÉ MODIFIÉ OU ALTÉRÉ; (c) EST ENDOMMAGÉ À CAUSE DE NÉGLIGENCE, ACCIDENT, UTILISATION ABUSIVE OU DE TOUTES AUTRES CAUSES QUI NE SERAIENT PAS RELIÉES À DES VICES DE MATÉRIEAUX OU DE MAIN-D'OEUVRE; OU (d) SI SON NUMÉRO DE SÉRIE A ÉTÉ MODIFIÉ, EFFACÉ OU RENDU ILLISIBLE.

TOUTES LES GARANTIES SOUS-ENTENDUES, Y COMPRIS LES GARANTIES DE VALEUR MARCHANDE ET D'UNE CONDITION PROPRE À SON UTILISATION DANS UN BUT PRÉCIS SONT, PAR LES PRÉSENTES, LIMITÉES AUX PÉRIODES DE GARANTIE ÉCRITES CI-DESSUS (3 OU 6 MOIS SELON LE CAS). NINTENDO NE SERA EN AUCUN CAS TENUE RESPONSABLE DE DOMMAGES ACCIDENTELS OU INDIRECTS RÉSULTANT D'UNE INFRACTION À TOUTE STIPULATION EXPLICITE OU IMPLICITE DES GARANTIES. CERTAINS ÉTATS OU PROVINCES NE PERMETTENT PAS LA LIMITATION DE LA DURÉE D'UNE GARANTIE SOUS-ENTENDUE, NI L'EXCLUSION DES DOMMAGES ACCIDENTELS OU INDIRECTS. DANS CES CAS, LES LIMITES ET EXCLUSIONS CI-DESSUS MENTIONNÉES NE S'APPLIQUENT PAS.

La présente garantie vous donne des droits légaux précis et vous pouvez jouir d'autres droits qui varient d'un État ou d'une province à l'autre. L'adresse de Nintendo apparaît sur la couverture arrière de ce manuel.

Cette garantie est valide au Canada et aux États-Unis seulement.

# Liste des pièces et formulaire de commande

## LISTE DES PIÈCES DU VIRTUAL BOY ET FORMULAIRE DE COMMANDE



Pour commander par téléphone (VISA ou MASTERCARD seulement), **appelez : 1-800-255-3700** du lun. au sam., entre 4 H 00 et 24 H 00, et le dim., entre 6 H 00 et 19 H 00, heure du Pacifique. Ayez alors le numéro et la date d'échéance de votre carte de crédit à portée de la main.

N° de pièce Nintendo	Nom de la pièce	Prix unitaire	Quant.	Total de l'achat
32563	Mode d'emploi du Virtual Boy	Gratuit		
32564	Brochure "Renseignements et avertissements à l'intention du consommateur"	Gratuit		
32574	Couvercle pour logiciel	Gratuit		
32404	Adaptateur pour CA (prise pour adaptateur en sus)	21,95		
32405	Prise pour adaptateur pour CA	7,95		
32535	Contrôle de jeu Virtual Boy	21,95		
XXX	Mode d'emploi de logiciel *(spécifiez le titre)	2,00		
32515	Lunette	4,95		
32516	Support pour lunette	1,00		
32558	Boîtier pour piles	---		
32621	Écouteurs stéréo pour Virtual Boy	---		
32519	Support pour Virtual Boy	---		
32573	Recouvrements de caoutchouc pour pieds du support (2)	0,50		
32523	Ensemble de pince pour support	---		
32522	Prise du support	1,00		
32521	Pied du support (droit)	1,50		
32520	Pied du support (gauche)	1,50		
32557	Câble de raccord GameLink® pour Virtual Boy	---		

\* Nintendo ne peut pas fournir les modes d'emploi des logiciels de jeu dont elle détient le brevet et dont l'emballage porte la mention "Licensed by Nintendo for play on the Virtual Boy". Veuillez contacter directement le détenteur original du brevet.

--- Téléphonnez-nous pour en connaître le prix.

**SOUS-TOTAL**

Les résidents de la C.B. ajoutent 7,0% de taxe de vente

Les résidents du Québec ajoutent 8,0% de taxe de vente

7% T.P.S.

**PORT ET MANIPULATION**

(3,50 \$ pour commande de 4 \$ et plus. 1 \$ pour commande de 4 \$ et moins.)

Pour expédition rapide (2 jours par avion) veuillez ajouter 4,50 \$.

**TOTAL DÛ**

**Pour commander par la poste, veuillez compléter le formulaire suivant :**

1. Nom \_\_\_\_\_ Tél.: ( ) \_\_\_\_\_

Adresse \_\_\_\_\_

Ville \_\_\_\_\_ Prov. \_\_\_\_\_ Code Postal \_\_\_\_\_

2. Inclure un mandat-poste ou l'autorisation d'utiliser votre carte de crédit pour le total dû. Si vous payez avec VISA ou MASTERCARD : Veuillez facturer la somme totale de \_\_\_\_\_ \$ à ma carte  VISA  MASTERCARD

Carte # \_\_\_\_\_ Date d'échéance \_\_\_\_\_

Nom apparaissant sur la carte (lettres moulées) \_\_\_\_\_ Signature \_\_\_\_\_

3. Postez à : Nintendo of America Inc., P.O. Box 97032, Redmond, WA 98073

Allouez de 4 à 6 semaines pour la livraison. Nous ne pouvons pas accepter d'argent comptant, de timbres ou de commandes P.S.L. Ces prix sont en vigueur au CANADA seulement et sont sujets à changement sans préavis.



**BESOIN D'AIDE AVEC L'INSTALLATION, L'ENTRETIEN  
OU LE SERVICE? APPELEZ LE 1-800-255-3700.**



**Nintendo**

**CENTRES DE RÉPARATION AUTORISÉS<sup>MS</sup>**

**1-800-255-3700**

**Nintendo<sup>®</sup>**

Nintendo of Canada Ltd.

110 – 13480 Crestwood Place, Richmond, B.C. V6V 2J9 Canada